

Biglift 2.55 Saav 145 Jumbo

Elektro-hydrauliczny dwustemplowy podnośnik o udźwigu 5.5 t z ramionami nośnymi



Opis:

Kaseta:

- Wodoodporna stalowa kaseta

Jednostka podnosząca:

- Solidne i trwałe cylindry powlekane chromem
- Elastyczny system synchronizacji i bezpieczeństwa
- Odporne na korozję elementy przewodzące
- Silnik z pompą hydrauliczną - jeden kompaktowy podzespół
- Ekologiczny olej hydrauliczny
- Pneumatyczny system awaryjnego opuszczania
- Pulpit sterowniczy z programowaniem wysokości podnoszenia
- Wyjątkowa stabilność, nawet przy niekorzystnym rozkładzie obciążenia, przy średnicy cylindrów 213 mm

Głowica nośna:

- Podwójnie teleskopowe ramiona
- System wewnętrznego blokowania ramion
- Niska pozycja spoczynkowa

Saaa 265:

- Mechaniczny system zapadkowy zintegrowany z zespołem hydraulicznym
- System przygotowania i uzdatniania powietrza

Standardowe kolory:

- Płyta bazowa: szara RAL 7016
- Ramiona: czerwone RAL 3020

Wersje:

Kaseta stalowa:

- Cynkowane ogniwo
- Malowana
- Samonośna (Saaa 230)

Montaż:

- Głowica nośna w wersji naposadzkowej
- Kaseta zawieszona w stropie

Opcje wyposażenia:

- Szeroka gama dodatkowych nadstawek

Ocynkowanie i inne kolory - na zamówienie!

Zastosowanie

- Stanowiska naprawcze

Rekomendacje

- Jaguar
- Landrover
- Opel
- Volkswagen Group



ELWICO SERWIS SP. Z O.O.
 ul. W. Kadłubka 35
 02-496 Warszawa
 www.elwico.com.pl

tel. + 48 501-496-829
 tel. +48 22 662-49-43
 tel. +48 22 867-55-25



Dane techniczne	
Udźwąg	5.500 kg
Wysokość podnoszenia	1.865 mm
Wysokość robocza	2.000 – 2.060 mm
Średnica cylindra	2 x 213 mm
Odstęp między cylindrami	1.350 mm
Czas podnoszenia /opuszczania	około 45 s.
Głębokość fundamentu	2.625 m
Pompa hydrauliczna	3 kW
Ilość oleju	17 l
Zasilanie	230 / 400 V – 50 Hz – 16 A

Główice nośne	
Całkowita szerokość	3.130 mm
Standardowy zestaw nadstawek	11028 (135 – 195 mm)
Minimalna wysokość	135 – 195 mm
Długość ramion, min. - max.	715 – 1.410 mm

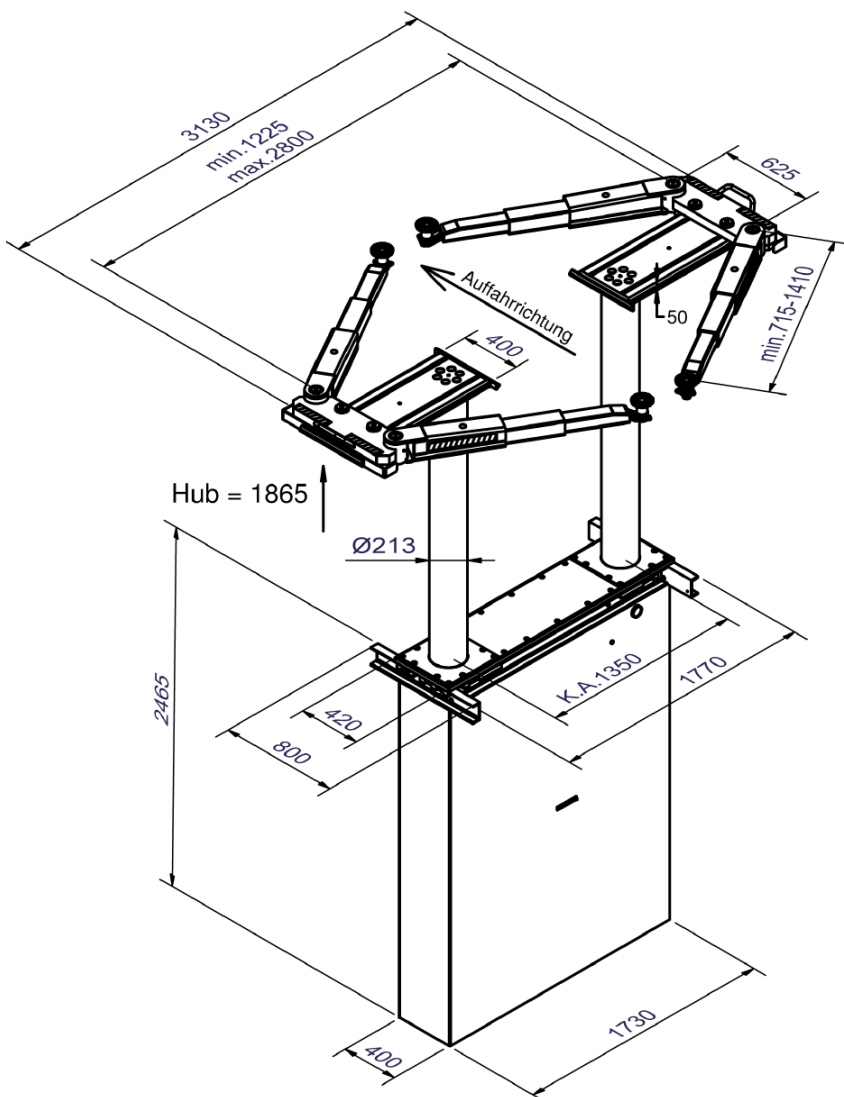

Przesuwna głowica



Wewnętrzna blokada ramion



Solidne i trwałe cylindry powlekane chromem