

Podnośnik osi pneumatyczno-hydrauliczny z podwójnym siłownikiem zakres udźwigu 6 - 20 ton

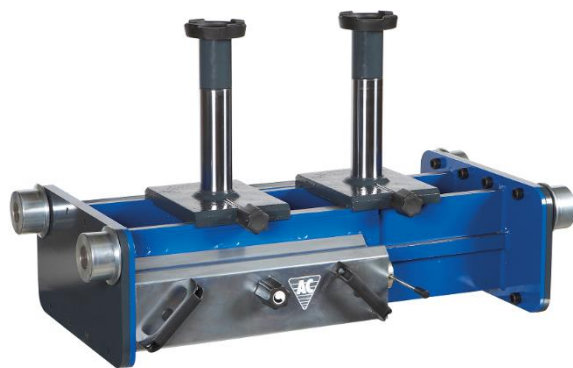

Podnośnik osi pneumatyczno-hydrauliczny z podwójnym siłownikiem.

Opis:

- ❑ Najwyższa jakość wykonania.
- ❑ Dwa siłowniki zapewniające stabilne podparcie ładunku.
- ❑ Przesuwne siłowniki.
- ❑ Nowoczesna, ergonomiczna konstrukcja.
- ❑ Bezstopniowo rozsuwana rama podnośnika.
- ❑ Dzięki regulowanej ramie mogą być montowane na wszystkich rodzajach podnośników i kanałów.
- ❑ Zabezpieczenie przed przeciążeniem.
- ❑ Dwie nakładki przedłużające 100 mm w standardzie.

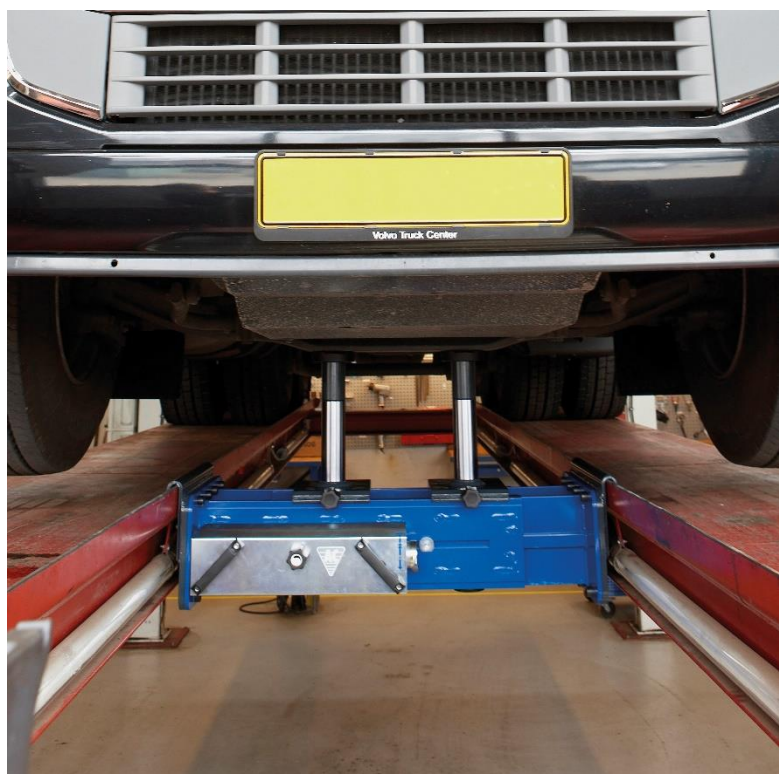

Dane techniczne - FL-2

Udźwig	6, 12, 16, 20 t
Skok	200 mm
Min. wys. podnoszenia	305 mm
Max. wys. podnoszenia	505 mm
Szerokość	590-1410 mm
Długość	665 mm
Ciśnienie pneumatyczne	8-12 bar
Zapotrzebowane na powietrze	350l/min
Waga podnośnika	202 kg

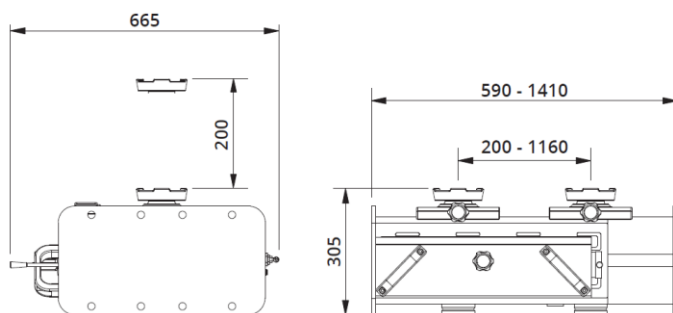

Opcje wyposażenia:

Pokrętko ręczne na belce poprzecznej



Adapter belki poprzecznej – udźwig 15-11,5 t



Wiązka



Adapter belki poprzecznej – udźwig 20 t



Nadstawka

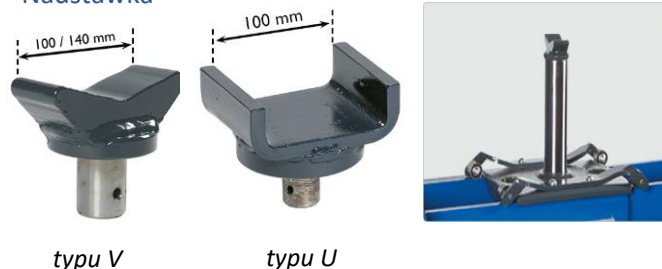

Półka ścienna na akcesoria



Zespół przygotowania powietrza

